

# ПАСПОРТ

## «ВентБокс – 1000 ГТС»

ПУ4800 – 220

ПУ 4800/7200/9600 – 380

ПУ 12000/14400 – 380



ООО «Атрима»

Россия, Московская обл.,

г. Одинцово, Союзная ул., д.1В, оф. 415.

тел.+7(495) 998-96-24

[www.ventbox.org](http://www.ventbox.org)

## Содержание

Содержание .....	1
Назначение .....	1
Комплектация .....	1
Устройство и принцип работы .....	2
Управление вентиляционной установкой .....	3
Технические характеристики .....	8
Правила безопасности .....	8
Монтаж установки .....	9
Подключение вентиляционной установки .....	10
Замена фильтров .....	11
Демонтаж внутреннего блока .....	12
Гарантийные обязательства .....	13
Свидетельство о приемке .....	13
Гарантийный талон .....	14

## Назначение

***Благодарим Вас за приобретение вентиляционной установки ВентБокс-1000!  
Вы стали обладателем установки, которая обеспечит вас зимой чистым и  
теплым воздухом, а летом вместе с кондиционером, наполнит ваше помещение  
свежестью и прохладой.***

*Приточная вентиляционная установка ВентБокс-1000 разработана для вентиляции  
небольших помещений общей площадью до 300 кв. м..*

*Приточная установка очищает воздух при помощи фильтров, подогревает его до заданной  
вами температуры и подает в помещение. Установка предназначена для квартир и  
коттеджей, офисов и гостиниц, складов, гаражей и врачебных кабинетов.*

*Конструкция и компактные размеры установки позволяют монтировать ее в ограниченном  
пространстве и в любом положении.*

## Комплектация

Вентиляционная установка ВентБокс-1000 поставляется в собранном виде.

**В комплект поставки входит:** вентиляционная установка в сборе; два кассетных фильтра класса G4; пульт управления; силовой кабель для подключения установки 10 м.; провод для подключения пульта 10 м.; болты для фиксации крепежных кронштейнов в корпусе - 8 шт.; крепежных кронштейна под винты М8- 4 шт.; паспорт изделия.

## Принцип работы приточной установки ВентБокс.

В установке используются надежные комплектующие от лидеров европейского рынка: вентиляторы немецкой компании EBM-papst, привода SIEMENS, немецкие металлокерамические нагреватели DBK, датчики давления финской компании HKINSTRUMENTS.

Конструкция установки представляет собой корпус, выполненный из окрашенной нержавеющей стали. Снаружи корпуса находятся монтажные кронштейны (12) и гермовводы (3) для подключения проводов. Внутренний защитный слой корпуса выполнен из материала пенолон (11), обеспечивающего установке высокие теплоизолирующие и звукопоглощающие свойства. Крышка герметично фиксируется при помощи четырех регулируемых замков (1). Корпус установки имеет класс защиты IP 44, что обеспечивает ей высокие защитные свойства от дождя, снега и влаги. Внутри находится внутренний блок (14), который закрыт крышкой, заклепан и заземлен. В нем расположены керамические нагреватели (2), вентилятор (7) и система управления (10). В случае необходимости, он может быть легко изъят без демонтажа всей установки.

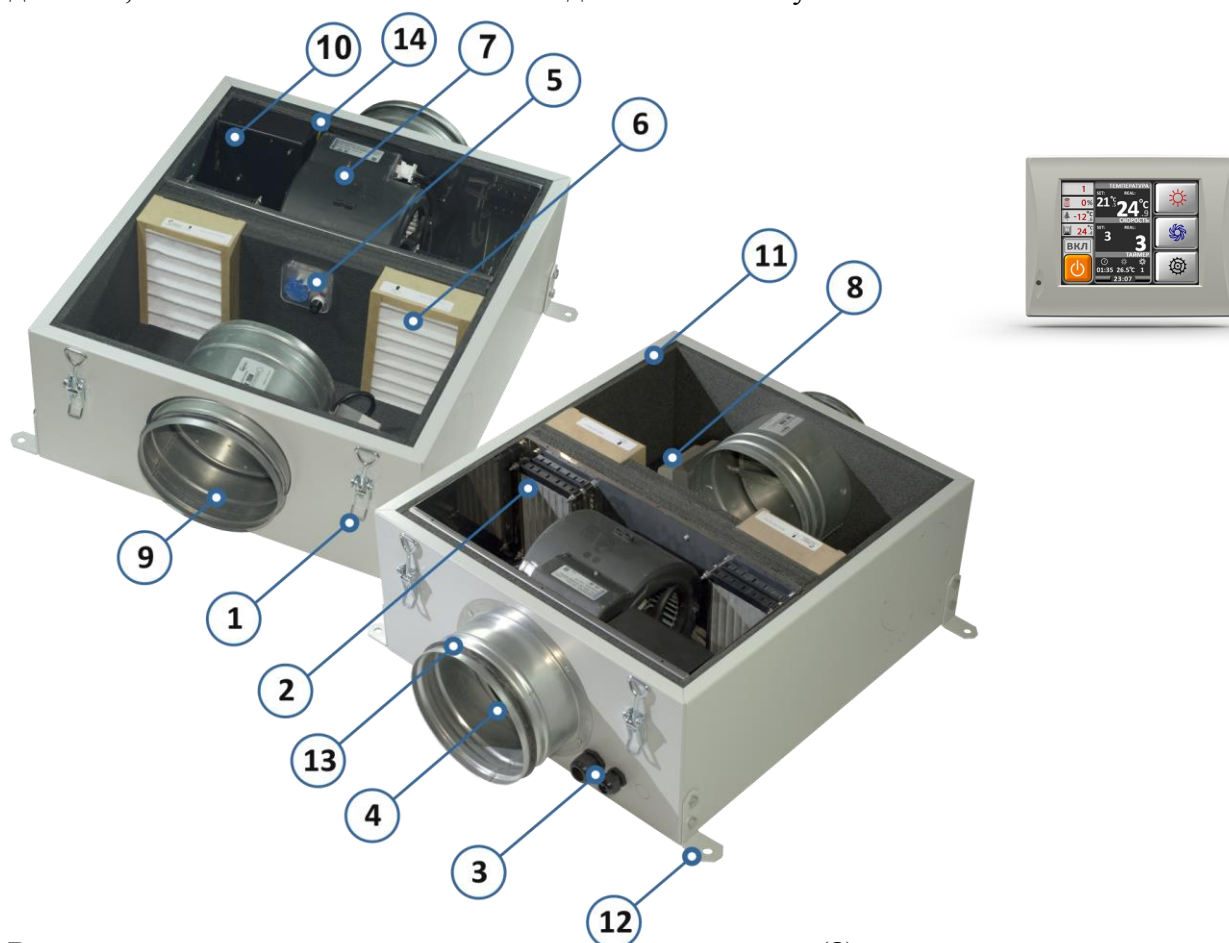

В момент включения, привод с возвратной пружиной (8) открывает заслонку впускного воздушного клапана (9) и после ее открытия включается вентилятор. Через клапан воздух попадает внутрь установки и проходит через кассетные фильтры (6) класса G4. Затем он поступает во внутренний блок, проходя через металлокерамические нагреватели, и при помощи вентилятора через выходной фланец (13), подается в воздуховод или помещение. Автоматика выберет оптимальный режим работы нагревателей, сравнив заданную температуру с температурой выходящего воздуха при помощи канального датчика (4). При загрязнении фильтра, сработает датчик давления (5), а на пульте управления прозвучит сигнал и отобразится что фильтр загрязнен. В корпус датчика давления встроен предохранитель. В случае возникновения короткого замыкания в цепи привода клапана, предохранитель разорвет цепь, обесточив привод, и клапан автоматически закроется. Функция пульта управления позволяет регулировать подогрев воздуха от +10 до +30 С.

# Управление приточной вентиляционной установкой при помощи пульта дистанционного управления ГТС.

## ИНФОРМАЦИОННЫЕ ШИЛЬДИКИ — основное меню



















Пиктограмма	Описание текущего действия	Пиктограмма	Описание текущего действия
	Система выключена		Система включена (стандартный режим работы)
	Открытие привода воздушной заслонки (время процесса в виде обратного отсчета в поле часов)		Закрытие привода воздушной заслонки (время процесса в виде обратного отсчета в поле часов)
	Старт вентилятора (время разгона в виде обратного отсчета в поле часов)		Стоп вентилятора (время выбега в виде обратного отсчета в поле часов)
	Прогрев водяного калорифера при включении		Продув электрического калорифера при выключении
	Режим Северный старт (NORD START) с постепенным набором скорости		Режим Автоматическое понижение скорости (появляется в случае малой производительности системы)
	Открытие трехходового клапана в системах с водяным калорифером (время открытия в виде обратного отсчета в поле часов)		Режим Автоматическое понижение уставки скорости рекуператора (появляется после выхода из режима разморозки рекуператора)
	Перегрев системы (При «0» производительности нагревателя, фактически входящий воздух теплее чем температура уставки)		Недогрев системы (малая теплопроизводительность, включается после отработки алгоритмов по выходу на уставку температуры.
	Система находится в аварийном режиме или в режиме не снятых аварийных сигналов		Режим выключенно по сигналу «Внешний стоп»
	Температура на вытяжке рекуператора больше минимального установленного порога гр. С (в теплое время года)		Режим разморозки рекуператора
	Температура на вытяжке рекуператора меньше 0 гр. С		не задействован



## ИНФОРМАЦИОННЫЕ ШИЛЬДИКИ — основное меню поле датчиков







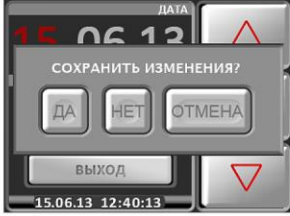



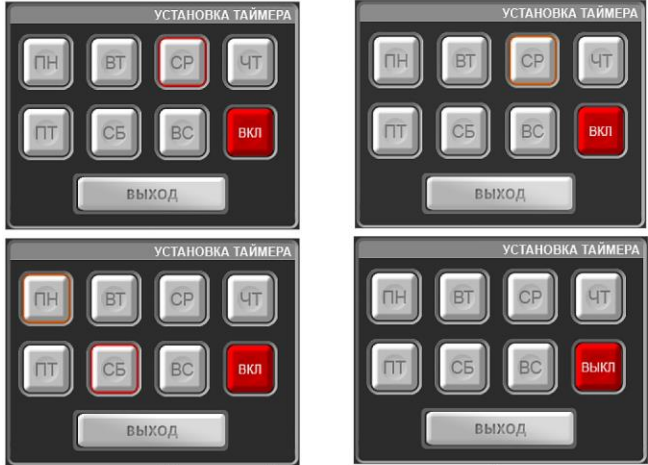





Пиктограмма	Описание текущего действия	Пиктограмма	Описание текущего действия
	Загрязненность фильтра 0% или 100%		Значение уличной температуры гр. С
	Температура обратной воды гр. С		Значение влажности в % (в помещении или в канале системы (зависит от конструктивного решения))
	Температура на вытяжке рекуператора гр. С		Значение объемного содержания CO2 в помещении в ppm (см3/м3)
	Значение комнатной температуры гр. С		



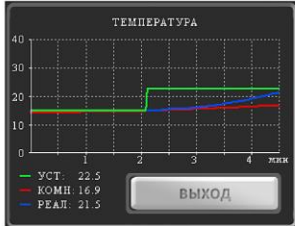

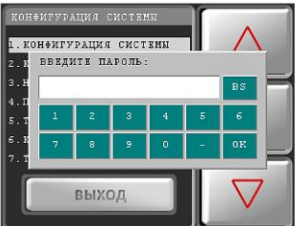



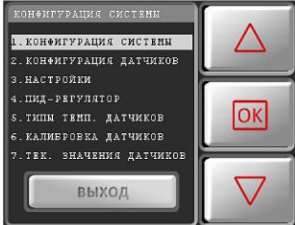

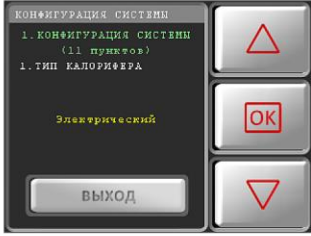

## ИНФОРМАЦИОННЫЕ ШИЛЬДИКИ - меню уставка температуры

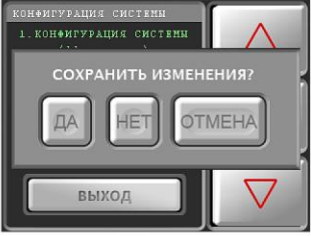
Пиктограмма	Описание текущего действия	Пиктограмма	Описание текущего действия
	Режим автоматического переключения нагрев охлаждение (возможен только при активации в настройке пользователя и только при наличие кондиционера в системе)		
	Режим нагрев		Режим охлаждение (при наличие кондиционера в системе)

Действие	Описание	Отображение на экране	
<p><b>Включение питания</b></p>	<p>Отображается «логотип GTC» и формируется короткий звуковой сигнал</p>	 <p>Логотип</p>	
	<p>Через 2-3 сек. включается «дежурный режим» (если он активирован см. Установки пользователя)</p>	 <p>дежурный режим- система выключена</p>	 <p>дежурный режим-система включена</p>
<p>Основное меню - прикосновение к любой части экрана «дежурный режим»</p>	<p>Выход в основное меню</p>	 <p>основное меню - система выключена</p>	 <p>основное меню - система выключена</p>
<p>Старт системы – нажать и удерживать в течение 5 сек кнопку</p>  <p>Примечание: во время старта системы все «кнопки» пульта блокируются до завершения циклограммы запуска</p>	<p>Выполняется циклограмма запуска системы с индикацией выполняемых операций (шильдик над кнопкой ВКЛ) и обратным отсчетом времени их выполнения в поле часов.</p>	 <p>основное меню - система включена</p>	 <p>основное меню - система включена</p>
Действие		Отображение на экране	
<p>Установка температуры – в основном меню нажать на кнопку.</p>		 <p>меню «Температура»</p>	
<p>В открывшемся меню «Температура» кнопками и установить требуемую температуру.</p>	 		
<p>Подтверждение (сохранение) и выход в основное меню - кнопкой</p>			
<p>Установка скорости – в основном меню нажать на кнопку.</p>		 <p>меню «Температура»</p>	
<p>В открывшемся меню «Скорость» кнопками и установить требуемую скорость.</p>	 		
<p>Подтверждение (сохранение) и выход в основное меню - кнопкой</p>			

<p>Меню «Настройки» – в основном меню нажать на кнопку </p> <p>В открывшемся меню «настройки» нажатием на соответствующие кнопки осуществляется выход в меню: - установка «Времени и даты»; - установка «Таймера»; - настройки пользователя; - конфигурация (см. КОНФИГУРАЦИЯ СИСТЕМЫ); - график.</p>		 <p>меню «Настройки»</p>
<p>► Установка «Времени и даты», меню «Настройки» нажать на кнопку «Часы».</p>		
<p>В открывшемся подменю «Установка времени и даты» кнопками и подвести белое поле выделения к нужному значению и для начала его редактирования нажать на кнопку , при этом редактируемое значение подкрашивается другим цветом.</p>	 	
<p>для начала его редактирования нажать на кнопку , при этом редактируемое значение подкрашивается другим цветом.</p>		
<p>Изменение значения производить кнопками</p>	 	
<p>подтвердить изменения повторным нажатием кнопки</p>		
<p>Для выхода из режима установки часов нажмите кнопку <b>ВЫХОД</b></p>		<p>меню «Установка времени и даты»</p>
<p>Если осталось не подтвержденное изменение, то на экран выводится всплывающее окно «СОХРАНИТЬ ИЗМЕНЕНИЯ?» с кнопками «ДА», «НЕТ», «ОТМЕНА» для принятия решения. Примечание: часы не имеют автоматического перевода зимнего и летнего времени</p>		 <p>окно диалога Отображение</p>
<p>Действие</p>		
<p>► Установка «Таймера»– в меню «Настройки» нажать кнопку </p>		
<p>В открывшемся меню «Установка таймера» расположены кнопки выбора дня недели, кнопка ВКЛ и кнопка выхода из меню. Выбрать необходимый день недели (например, СРЕДА) нажатием соответствующей кнопки. Откроется меню «Установка таймера» на день недели СРЕДА</p>		
<p>Кнопками и выбрать номер таймера</p>	 	
<p>нажать кнопку , при этом подсвечивается значение часов, ещё одно нажатие кнопки переведет на значение минут, далее температура установки, далее скорость</p>		<p>меню «Установка таймера» -основное меню</p>
<p>Кнопками и выставляется требуемое значение</p>	 	
<p>подтверждается нажатием на кнопку</p>		
<p>Таким образом, последовательно выставляются все значения времени срабатывания таймера, температуры и скорости. В поле скорости вентилятора можно выставить значение OFF – команда на выключение системы, и N/A – таймер не активен. Для выхода из меню нажать кнопку</p>		<p>«Установка таймера» на день недели</p>
<p>. Если изменение не было подтверждено, то на экран выводится всплывающее окно «СОХРАНИТЬ ИЗМЕНЕНИЯ?» с кнопками «ДА», «НЕТ», «ОТМЕНА» для принятия решения</p>		 <p>окно диалога</p>

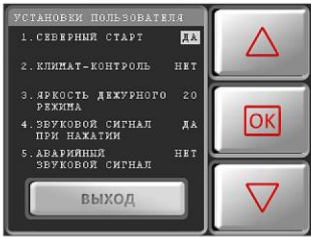
<p>Для включения всех активных таймеров нажать кнопку</p>		 <p style="text-align: center;">меню «Установка таймера» -основное меню таймера</p>
<p>при этом кнопки дней недели, в которых есть активные таймеры обрамляются оранжевым ободком.</p>		
<p>Включение (выключение) таймеров дня недели – нажать и удерживать в течение 4 сек соответствующую кнопку при нажатии ободок окрашивается красным – например .</p>		
<p>Включение / выключение всех таймеров – нажать кнопку</p>	 	
<p>Подтверждением включения таймеров будут следующие надписи в ОСНОВНОМ МЕНЮ в поле ТАЙМЕР - если в текущих сутках есть активные таймеры, то в поле ТАЙМЕР будет показано значение параметров ближайшего из активных;</p>		
<p>Подтверждением включения таймеров будут следующие надписи в меню ДЕЖУРНОГО РЕЖИМА в поле ТАЙМЕР - если в текущих сутках есть активные таймеры, то в поле ТАЙМЕР будет показано значение параметров ближайшего из активных;</p>		
<p>если в ближайших сутках нет активных таймеров, но они есть в другие дни недели, то в поле таймер будет надпись НА НЕДЕЛЕ;</p>	 	
<p>если нет ни одного активного таймера или таймеры отключены кнопкой ВЫКЛ, то будет надпись НЕ АКТИВЕН.</p>	 	
<p style="text-align: center;">Действие</p>	<p style="text-align: center;">Отображение</p>	
<p>► Окно «График температур» нажать кнопку ГРАФИК .</p> <p>В открывшемся окне изображены графики изменения текущих значений температур, а также их мгновенные значения в цифровом выражении: — заданная температура (температура уставки); — комнатная температура (по датчику в пульте управления); — температура воздуха в канале при включенной системе (по каналному датчику). Параметр растяжения временной оси (пиксел/секунду) можно изменить в МЕНЮ УСТАНОВКИ ПОЛЬЗОВАТЕЛЯ. КОЛИЧЕСТВО СЕКУНД НА ОДИН ПИКСЕЛ. Окно «График температуры», в отличие от других окон не сбрасывается в дежурный режим автоматически, а отображается вплоть до нажатия кнопки ВЫХОД или при возникновении аварийной ситуации.</p>	  <p style="text-align: center;">график температуры</p>	
<p>► Меню «Конфигурация системы» – в меню «Настройки» нажать кнопку КОНФИГУРАЦИЯ</p>		
<p>В всплывающее окно ввести код доступа (пароль)</p>	 <p style="text-align: center;">Запрос пароля</p>	
<p>В открывшемся меню «Конфигурация системы» кнопками выбрать пункт</p>	 	
<p>нажать кнопку</p>	  <p style="text-align: center;">Меню «Конфигурация системы»</p>	

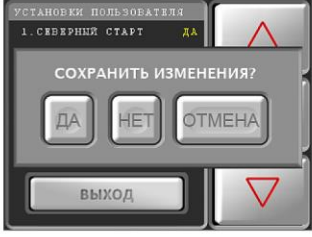
<p>затем аналогичным образом выбрать пункт подменю кнопками,</p>	 	 <p><b>Подменю «Конфигурация системы»</b></p>
<p>Нажать кнопку сделать необходимые изменения (изменяемый параметр поменяет цвет с белого на желтый), подтвердить сделанный выбор повторным нажатием кнопки</p>		 <p><b>окно диалога</b></p>
<p>Для выхода из меню (подменю) нажать кнопку</p>		<p>► Меню «Установки пользователя» – в меню «Настройки» нажать кнопку</p>  <p>В открывшемся меню «Установки пользователя» кнопками и выбрать пункт меню</p>   <p>Нажать кнопку сделать необходимые изменения (изменяемый параметр поменяет цвет с белого на желтый), подтвердить сделанный выбор повторным нажатием кнопки</p> 
<p>Если изменение не было подтверждено, то на экран выводится всплывающее окно «СОХРАНИТЬ ИЗМЕНЕНИЯ?» с кнопками «ДА», «НЕТ», «ОТМЕНА» для принятия решения. Содержание меню и описание значений - см. «КОНФИГУРАЦИЯ СИСТЕМЫ»</p>	<p>Меню «Установки пользователя»</p>  	
<p>Если изменение не было подтверждено, то на экран выводится всплывающее окно «СОХРАНИТЬ ИЗМЕНЕНИЯ?» с кнопками «ДА», «НЕТ», «ОТМЕНА» для принятия решения. Содержание меню и описание значений - см. «УСТАНОВКИ ПОЛЬЗОВАТЕЛЯ»</p>	 <p><b>окно диалога</b></p>	

С дополнительной информацией можно ознакомиться на сайте производителя [GTС](http://www.gtcontrollers.com)  
[www.gtcontrollers.com](http://www.gtcontrollers.com)



# Технические характеристики ВентБокс-1000 GTC

МОДЕЛЬ	ПУ4800-220 GTC	ПУ4800-380 GTC	ПУ7200/9600-380 GTC	ПУ12000/14400-380 GTC
Скорости вращения вентилятора	3*			
Производительность, м <sup>3</sup> /час	485 / 685 / 860 / 1000 *			
Уровень шума на выходе из установки, дВ	34 / 38 / 53 / 58			
Мощность нагревателя, кВт, max	4,8	4,8	7,2 / 9,6	7,2 / 9,6
Мощность вентилятора, кВт	0,355			
Напряжение питания, В / Гц	220-230/50-60	380-400 / 50-60		
Кабель электропитания, мм <sup>2</sup>	3 × 4	5 × 2,5		
Кабель пульта витая пара	UTP 4 × 2 × 0,5			
Защитный автомат электропитания, А	32	10	16	25
Габаритные размеры, мм	605x550x273			
Вес, кг	22,5	23		24
Класс защиты	IP44			
Размещение	внутреннее / наружное			
Положение при монтаже	любое			
Пылевой фильтр	G4			
Диаметр воздуховода, мм	200			
Режим работы	Непрерывный			
Таймер	9 команд в сутки			
Поддержание заданной температуры приточного воздуха, °С	+10... +30			
Условия эксплуатации	-30 / +50			

\* - Автоматика GTC поддерживает трехскоростной режим работы вентилятора. По выбору заказчика подключаются три из четырех скоростей.

## Правила безопасности

- Перед началом монтажа следует внимательно ознакомиться с разделами данного паспорта.
- Монтаж и подключение установки должны производиться специально обученным и квалифицированным персоналом.
- При монтаже необходимо убедиться в надежности поверхности, к которой будет монтироваться установка. Она должна выдержать вес установки и не допустить ее падения, что может привести к получению травм.
- При монтаже установки и в процессе эксплуатации, необходимо исключить возможность попадания влаги и посторонних предметов внутрь корпуса через воздуховоды.
- При периодическом обслуживании установки, необходимо отключать подачу напряжения на распределительном щитке! Недостаточно выключить установку через пульт.
- Без отключения напряжения разрешается только замена фильтров.
- Во избежание выхода установки из строя, подключать ее только согласно Инструкции стандартной сети переменного тока 220/380 В 50Гц.
- При включении установки необходимо убедиться, что установка надежно заземлена.
- Во избежание несчастных случаев, не допускается самовольное вскрытие внутреннего блока. Это может привести к поражению электротоком.

## Монтаж установки

- Монтаж может быть произведён в любом положении: вертикально, горизонтально или под любым другим углом.
- При монтаже установки и в процессе эксплуатации, необходимо исключить возможность попадания влаги и посторонних предметов внутрь корпуса через воздухопроводы.
- Приточная установка может быть установлена автономно или встроена в систему воздухопроводов.
- Корпус установки имеет класс защиты IP 44, что обеспечивает ей высокие защитные свойства от дождя, снега и влаги и допускает монтаж установки на улице. Но, тем не менее, желательно исключить попадания на нее струи ливневой воды, и по возможности обеспечить защиту в виде козырька.
- Необходимо обеспечить возможность доступа к съёмной крышке установки для замены воздушных фильтров.
- Если для фиксации крепежных кронштейнов в корпус, используются болты не входившие в комплект поставки (например в случае их утери), то их длина не должна превышать 20 мм.

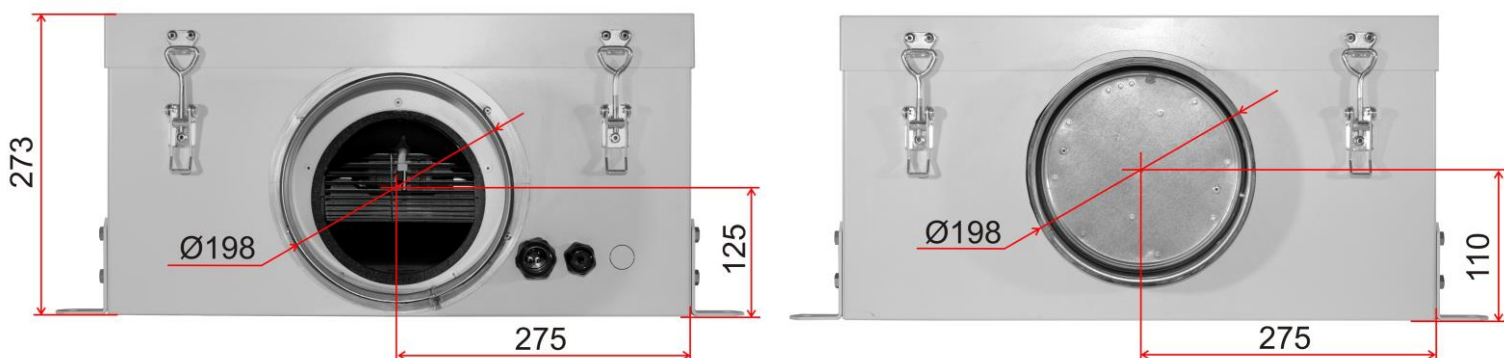
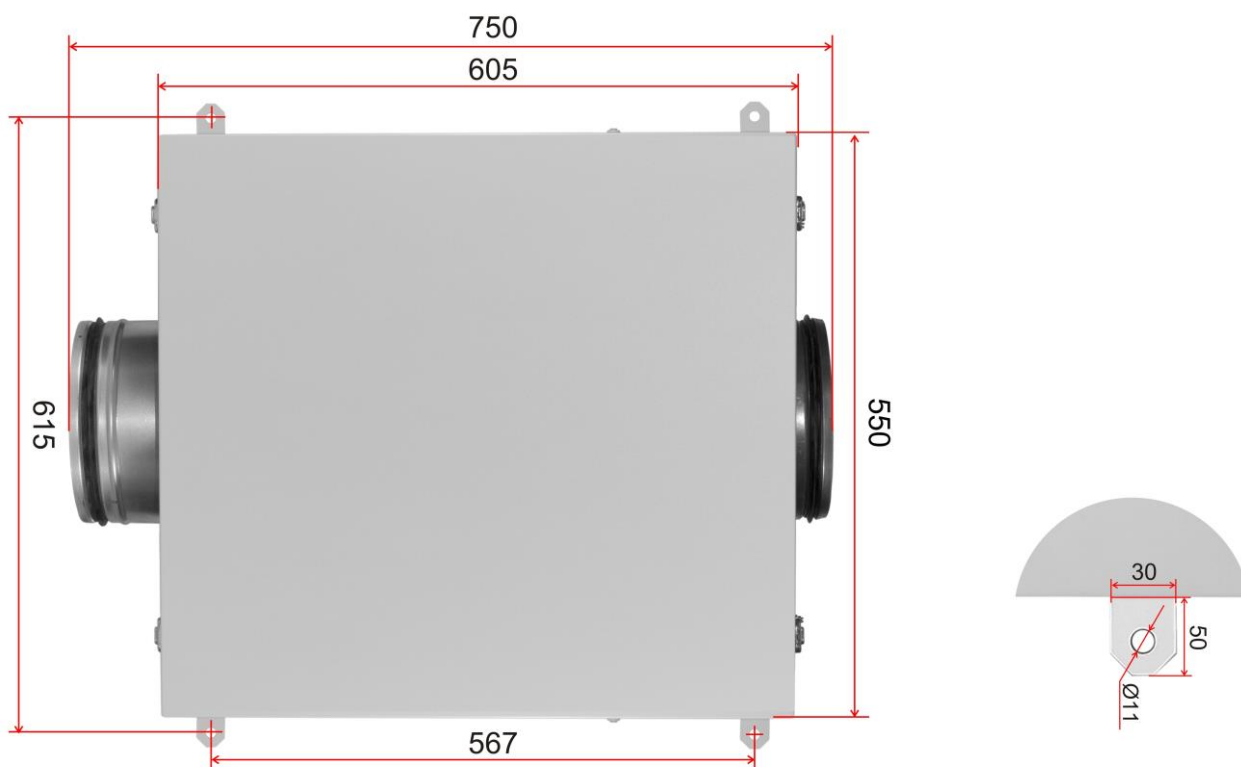

# Подключение вентиляционной установки ВентБокс-1000 GTC.

## Подключение кабеля к пульту управления.



Приточная установка на базе автоматики GTC комплектуется кабелем с разъемом

## Подключение силового кабеля и кабеля пульта к приточной установке.



Быстрое и удобное подключение кабелей через гермовводы с фиксацией.

## Цветовая маркировка силового кабеля.

220 В / 50 Гц

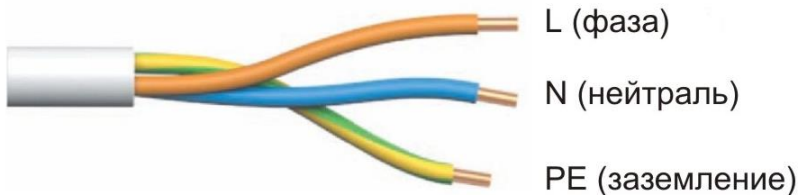

380 В / 50 Гц

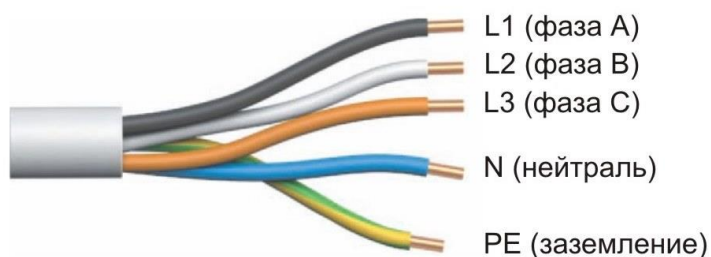

## Замена фильтров

Приточная установка “ВентБокс-700” комплектуется двумя воздушными кассетными фильтрами класса G4. Фильтры соответствуют ГОСТУ РЕН 779-2014 и идентичны по своим характеристикам и свойствам.



Фильтры ФВКас-III-225-140-55-G4 имеют толщину 55 мм и изготовлены из гофрированного высококачественного полиэстера. Их размеры **специально рассчитаны для данной приточной установки** и обусловлены аэродинамическим сопротивлением. Рамки фильтров пропитаны водоотталкивающим веществом и не намокают.

Специально разработанный фильтрующий материал и технология изготовления фильтров, обеспечивают необходимую прочность крепления и герметичность фильтрующего материала в корпусе. Это предотвращает утечки воздуха.

Фильтрующий материал не содержит веществ опасных для окружающей среды, и может быть утилизирован как строительный мусор.

**ВНИМАНИЕ:** Корректная установка фильтров определяется стрелкой изображенной на торце рамки. Стрелка должна совпадать с направлением воздушного потока. При установки фильтров, стрелка должна быть направлена на решетку нагревателя.

При замене фильтров, их необходимо выдвинуть и вынуть, как показано стрелкой на фото ниже.

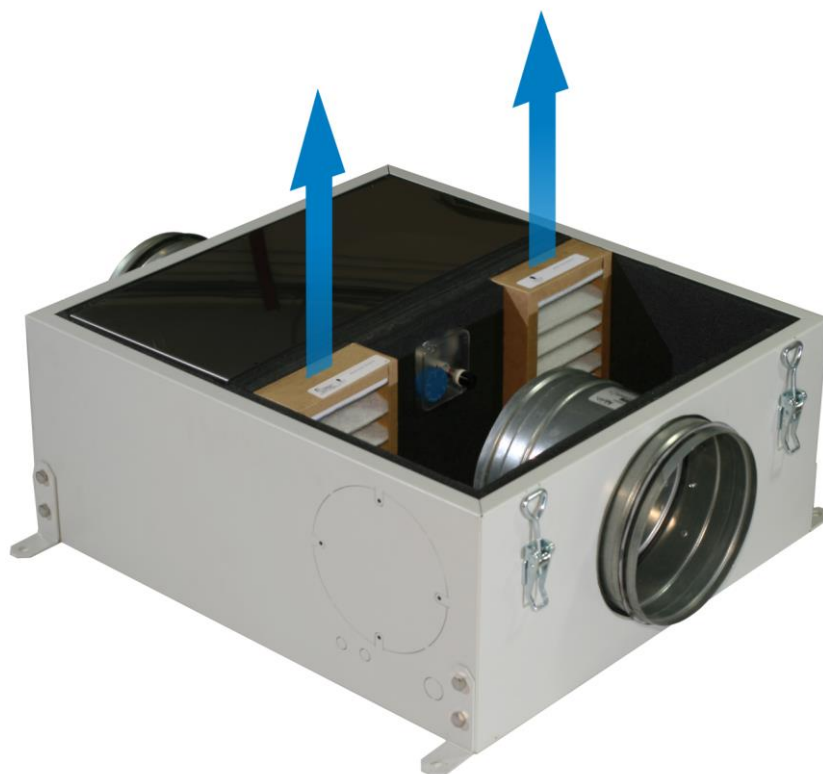

## Демонтаж внутреннего блока.

Для демонтажа внутреннего блока необходимо:

1. Выключить и обесточить установку. Снять крышку;
2. Открутить крышку гермоввода силового кабеля и вытащить его. Открутить крышку и сам гермоввод провода пульта управления, открыть защелку на разьеме “джек” и вытащить провод пульта (стрелка 2);
3. Выдвинуть фильтры ( стрелка 3);
4. Вытащить трубку датчика давления из под внутреннего защитного слоя. **Фото 1.**
5. Вытащить провод с “вагами”, с подключенным к нему проводом привода заслонки из под внутреннего защитного слоя. **Фото 2.**
6. Отсоединить провод привода заслонки, открыв самозажимные клеммы “ваги”.
7. Сдвинуть корпус внутреннего блока внутрь установки ( стрелка 4) и вынуть его.

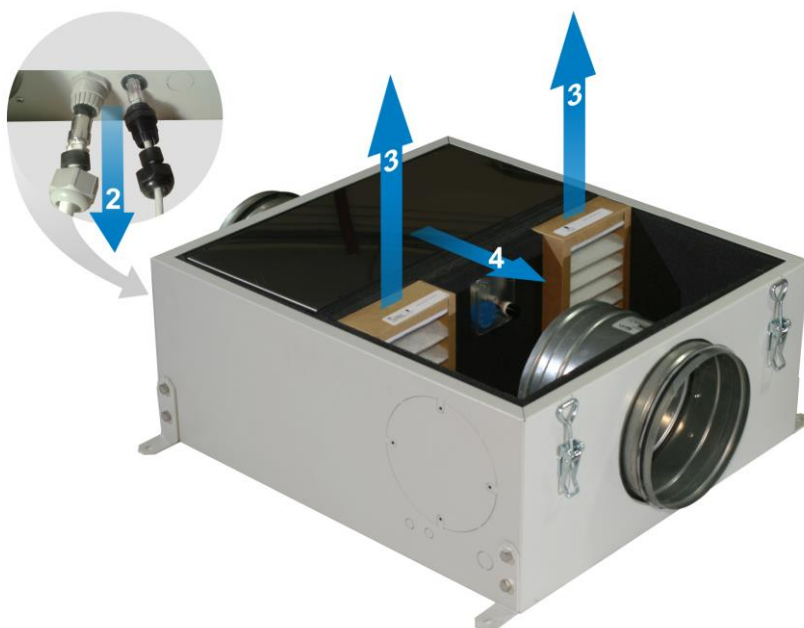

**Фото 1.**



**Фото 2.**

## Гарантии производителя

На установку предоставляется **гарантия - 5 лет** со дня ее продажи.

**Условия гарантии:** Гарантия включает в себя выполнение ремонтных работ и замену неисправных частей. Гарантия не включает периодическое обслуживание и не распространяется на находящиеся внутри установки пылевые фильтры.

Не подлежат гарантийному ремонту изделия с дефектами, возникшими в результате:

- механических повреждений от внешних воздействий;
- несоблюдения условий эксплуатации или ошибочных действий владельца;
- неправильного монтажа, транспортировки или хранения;
- самовольного вскрытия внутреннего блока установки, без согласования с производителем;
- стихийных бедствий (молний, пожар, наводнение и т. п.), а также других причин вне контроля продавца и изготовителя;
- ремонта или внесения конструктивных изменений неуполномоченными производителем лицами;
- отклонений от Государственных технических стандартов питающих сетей..

## Свидетельство о приёме

### Приточная установка ВентБокс - 1000

Модель:

Заводской номер:

Изготовлена и принята в соответствии с обязательными требованиями Государственных стандартов, действующей технической документацией и признана годной для эксплуатации.

МП

\_\_\_\_\_

подпись

\_\_\_\_\_

расшифровка подписи

\_\_\_\_\_

число, месяц, год

**Гарантийный талон.**  
(Действителен после заполнения)

от « \_\_\_\_ » \_\_\_\_\_ 2018 г.

Дата ввода в эксплуатацию \_\_\_\_\_ 2018 г.

Покупатель: ФИО \_\_\_\_\_

Адрес \_\_\_\_\_

Тел. \_\_\_\_\_

Продавец: \_\_\_\_\_

Гарантийный срок обслуживания на данную приобретенную вентиляционную установку составляет 5 (пять) лет.

**ВНИМАНИЕ!! ГАРАНТИЙНОЕ ОБСЛУЖИВАНИЕ, ПРЕДОСТАВЛЯЕМОЕ ФИРМОЙ-ПРОИЗВОДИТЕЛЕМ, НЕ РАСПРОСТРАНЯЕТСЯ НА ПЫЛЕВЫЕ ФИЛЬТРЫ.**

Фильтры подлежат замене по мере загрязнения, которое может быть зафиксировано визуально или отображено на экране пульта управления.

Гарантийные обязательства действуют с « \_\_\_\_ » \_\_\_\_\_ 2018 г.

Представитель Подрядчика

\_\_\_\_\_  
М. П.